

Tips en inspiratie
om **iets moois** te
maken met **je hout**.

Veel plezier!

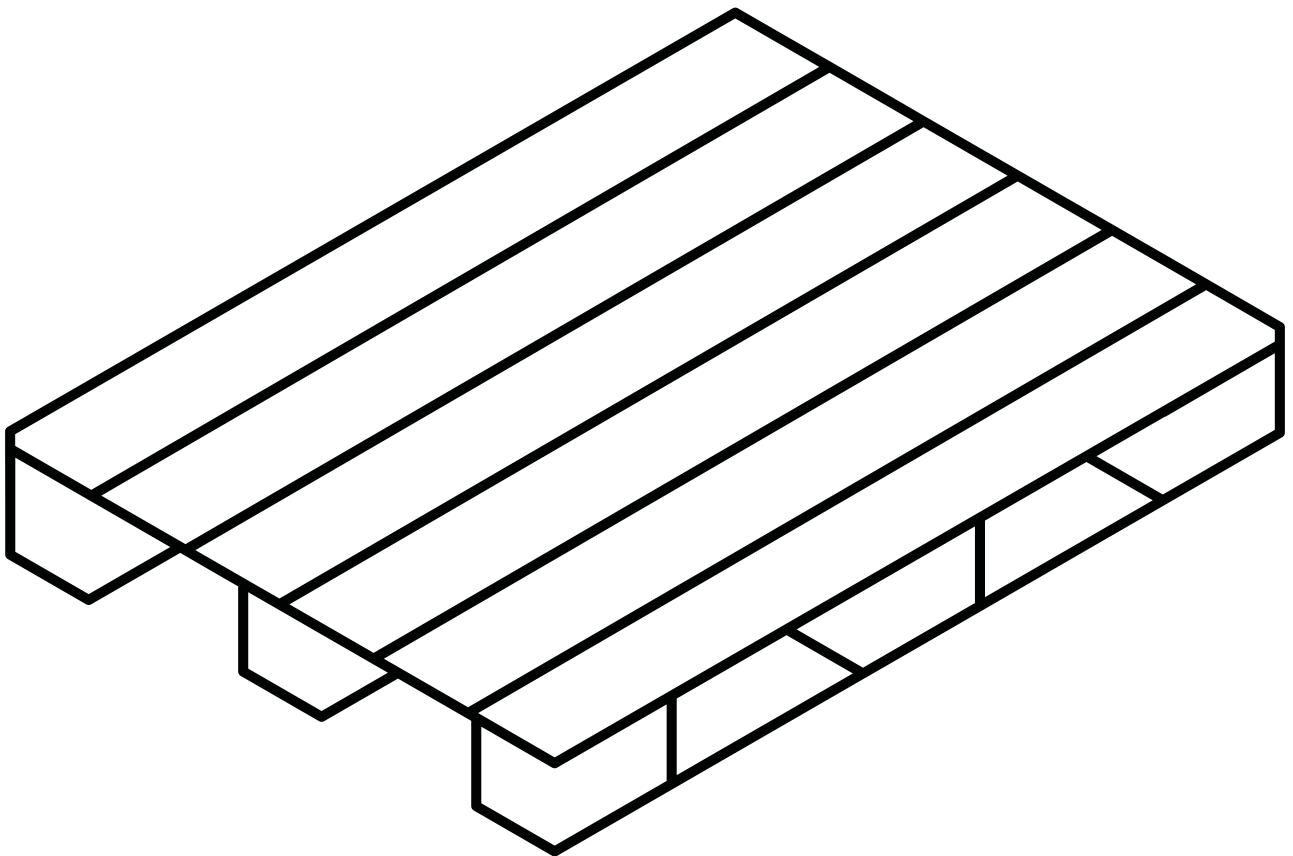

Een terras van **vlonderplanken**.

Stap 1: Voorbereiding

Een goede voorbereiding is belangrijk voordat je begint aan een vlonder terras. Zorg voor een goed doordacht tuinontwerp. Daarmee ben je zeker van de juiste afmetingen en positie van je vlonder. Het advies is om deze klus met 2 personen te doen. Sorteert de verschillende onderdelen per soort en begin gelijk met het verwerken om kromtrekking te voorkomen.

Stap 2: Zandbed ondergrond

Graaf, indien dit nodig is, onder je te bouwen terras circa 20 centimeter grond af. Je kunt de eerste 10 cm bedekken met wit zand. Heeft je tuin een harde grondsoort of is het juist vochtig? Als het vochtig is, dan is het aan te raden om een drainage onder de vlonder te leggen.



Stap 3: Uitzetten van de palen

Na het uitlijnen en uitzetten kun je beginnen met het maken van gaten in de grond voor je piketpaaltjes. Dit doe je door met een grondboor een gat te maken van 7 cm in doorsnede. Ons advies is om de hardhouten palen ongeveer 90-100 cm diep in de grond te plaatsen zodat ze bij strenge vorst niet uit de grond omhoog komen. Plaats de palen in een rij, maximaal 50 cm uit elkaar, en plaats de liggers onderling 40 cm uit elkaar. Bij een vlonder met 18 of 19 mm dikte planken plaatst je de liggers maximaal 30 cm uit elkaar.



Let op! Houdt bij het positioneren van de palen rekening met het feit dat de liggers met M8 slotbouten *langs* de paalrijen moeten worden gemonteerd en niet *op* de paalkoppen.

Berekening maken: Maak een schets van je vlonder. Zorg er voor dat in deze schets de palen 40 cm uit elkaar staan in de onderlinge lengte en 50 cm in de breedte. Bij elk begin en eind plaats je een paal bij de ligger. je eindigt ook altijd met een ligger, met maximaal 10 cm overstek.

Voorbeeld: Bij een terras van 400 x 520 cm horen dus 11 liggers ($400 \text{ cm} / 40 = 10 + 1$ eind ligger) en per ligger ($520/40 = 13$ palen). $11 \times 13 = 143$ palen in totaal. Maak gebruik van grondpalen met een lengte van 1 meter. Kies voor 6x6x100 cm gepunte hardhouten palen.

Stap 4: Worteldoek leggen

Worteldoek zorgt er voor dat er geen onkruid zal groeien tussen je vlonderplanken. Zorg dat je het worteldoek circa 10 cm onder liggers legt zodat je vlonder terras goed kan ventileren. Snij met een stanleymes een kruis in het worteldoek óp de paalkoppen, diagonaal van hoek naar hoek, zodat de paal precies door het doek past.



Berekening maken: Zorg voor een klein beetje overlap indien je meerdere repen nodig hebt. Wij verkopen repen van 1.65 meter breed. Denk ook aan de eventuele overlap in lengterichting. Ons advies is 20 cm overlap.

Stap 5: Liggers monteren

Na het plaatsen van het worteldoek kun je beginnen met het monteren van de liggers (ook wel dwarsbalken genoemd) aan de vierkante grondpalen. Zorg er voor dat je de liggers aan de zijkant monteert, nooit op de palen. Het plaatsen aan de zijkant zorgt voor meer stevigheid dan een bevestiging in het kopse hout. Draai de moer aan met een ratelaar of dopbit.



Berekening maken: Bestel geïmpregneerde of hardhout liggers in allerlei lengtematen. Gebruik voor (standaard) vlonders altijd 45x70 mm balken. Plaats de balken staand met de 70 mm zijde omhoog. Je kunt kiezen uit geïmpregneerde, composiet of hardhouten liggers. Kiest je voor hardhout? Maak dan het geheel van hardhout in verband met verschil in zettingen van hout. Wijk nooit af van de genoemde balkafstand (40 cm bij houten vlonders en 30 cm bij composiet vlonders).

Stap 6: Monteren van de vlonderplanken

Nu kun je beginnen met het monteren en vastschroeven van de vlonderplanken. Begin door de eerste plank tenminste 2 cm vanaf de muur te leggen. Zo heeft je houten vlonder voldoende ruimte om te kunnen “werken”. Wil je je vlonder breder dan 5 meter maken? Laat dan de naden verspringen voor een mooier effect. Zorg ook dat de wind onder de vlonder door kan waaien, zodat het vlonderdek sneller kan drogen na een regenbui. Zo voorkomt je het losraken van planken of extreme werking.

Tip! Leg je de vlonders in de zomer tijdens warmte en droogte? Hanteer dan extra tussenruimte tussen de vlonderplanken.

Berekening maken: Bij een vlonderplank met een breedte van 14.5 cm breed, heb je 7 strekkende meter vlonderplanken nodig per vierkante meter m². Om de planklengte te bepalen, dien je rekening te houden met de breedte van de vlonder. Wanneer je naden hebt, laat je de kopse naden steeds verspringen. Dit zorgt voor

een optisch mooier effect. Zorg bij de planken altijd voor voldoende tussenruimte: hardhouten planken van 14.5 cm hebben minimaal 8 mm tussenruimte nodig en naaldhout planken zelfs 1 cm. Bepaal vooraf of je je planken in de lengte of breedte wil gaan leggen. Teken dit eerst op een schets, zodat je kunt kijken hoeveel planken je nodig hebt inclusief zaagverlies. Ga uit van 14.5 + 1 cm tussenruimte per breedte. Deel de totale lengte door 15.5 voor het aantal banen. Op die manier wordt duidelijk wat je nodig hebt.

Stap 7: Vastschroeven van de vlonderplanken

Heb je hardhouten vlonderplanken? Boor deze dan voor. Geïmpregneerde vlonderplanken? Deze juist niet voorboren. Anders hebben de schroeven minder grip op het (zachtere) hout. plaats de schroef in de 2e groef gerekend van de zijkant van de plank. Ons advies is om 3 schroeven te gebruiken op plaatsen waar de vlonder minder snel droog kan waaien. Plaats deze per 'kruising' op de onderligger. Draai de schroeven niet te diep! Dan is er een kans dat de schroefkop afbreekt wat kan zorgen voor loszittende planken. Schroef de Torx 5x50 mm vlonderschroeven in 1 beweging vast.

Let op! Boor je hardhouten vlonderplanken en dwarsbalken voor met een 3.5 mm metaalspiraal of hardhoutboor (kies niet voor 3 of 4 mm, zo verliest je stevigheid) en schroef deze vast met 5x50 mm Torx schroeven.

Berekening maken: Deel het aantal strekkende meters benodigde vlonderplanken (7 stuks bij planken van 14.5 cm per meter breedte) door 0.40 en doe dit vervolgens x 2 (voor 2 schroeven om de 40 cm per plank). Bij een vlonder van 5.20 x 4 meter heb je dus $5.20 \times 4 \times 7 / 0.4 \times 2 = 728$ schroeven nodig.

Stap 8: Het vegen van de vlonder

Nadat je klaar bent met het monteren en vastschroeven van je gehele vlonder is het belangrijk nog even je vlonder te vegen. Zo veeg je alle splinters weg. Daarna kun je je tuinmeubelen op de vlonder plaatsen. Verplaats je tuinmeubelen regelmatig en berg ze in de winter op. Zo voorkomt je kleurverschil op je vlonder terras.

Stap 9: Afwerking van je vlonder

Eventueel te lange liggers en planken kunt je nu afzagen. Werk de zijkant van je vlonder af met een staande plank of met een speciale kantplank. Dit geeft een mooie uitrusting voor je terras.

Stap 10: Vlonder onderhouden

Uw vlonder terras heeft in principe geen behandeling/onderhoud nodig. Na een tijdje zal deze verkleuren naar een potloodgrijze kleur. Wilt je de vergrijzing tegen gaan? Dan kunt je een aantal weken na het 'uitzweeten' van de planken de planken behandelen met Bankirai olie. Als je dit 2x per jaar herhaalt, behoud je de houtkleur. Houd je vlonder terras vrij van algen, water en vuil door met een stevige bezem de groeven schoon te vegen. Zo voorkom je dat de vlonderplanken glad worden en je uitglijdt.

Wist je dat? Vlak geschaafde vlonderplanken zijn makkelijker schoon te maken en zijn ook minder glad dan gegroefde vlonderplanken.

Tips & trucs

Denk goed na over de grootte van je vlonder terras. Wil je graag een eettafel met vier stoelen en een ligbed kwijt? Dan heb je al snel een terras van 5 bij 4 meter nodig.

Bouw je vlonder terras met twee personen! Dat gaat een stuk sneller. Zorg dat kinderen uit de buurt blijven en maak gebruik van werk(hand)schoenen om ongelukken te voorkomen.

Zorg dat je uitzettouw, grondboor, paalhamer, houtzaag, boormachine, accuboormachine, slotbout en schroefbitjes, ratelaar en stanleymes voor het worteldoek klaar hebt liggen of bestel deze mee op Gadero.nl.

Pak eerst een potlood en (ruitjes) papier voor een schets van je terras. Dit helpt je bij de berekening van benodigde vlonderhout materialen. Houd je altijd aan de maximale liggerafstand die wij adviseren. Bespaar niet op je fundering! De tussenruimte tussen de vlonderplanken is 8 tot 15 mm. (droge plank 15 mm, natte plank 8-10 mm). Bij hardhout is minder tussenruimte nodig dan bij naaldhout zie onderstaand meer informatie.

Let op! Verwerk je de terrasplanken bij extreme hitte of hogere temperaturen? Hanteer dan extra tussenruimte bij de vlonderplanken. Je zult op het moment van plaatsen even flinke kieren tussen je planken hebben, maar dit trekt in het najaar weer bij. Wij geven uitsluitend garantie op onze vlonder producten indien deze uitsluitend met onze materialen (inclusief bevestigingsmaterialen) gemaakt zijn en voldoen aan de richtlijnen in dit stappenplan.



Of... een terras van **beachvlonders!**

Materiaallijst

Plank	2x9x89 cm.	3x
Plank	2x9x90 cm	9x
Schroef	4x35 cm	54x

Stap 1:

Om één beachvlonder te maken van planken van 9 cm breed gebruik je negen planken van 90 cm. Leg deze planken naast elkaar met de zichtzijde naar beneden. Hierbij kun je rekening houden met 1 cm tussenruimte.

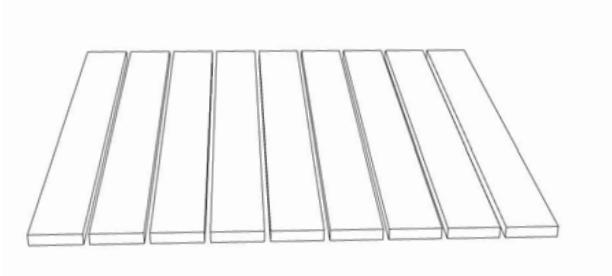

Stap 2:

Leg drie onderplanken dwars op de vlonderplanken en verdeel deze met dezelfde tussenruimte.

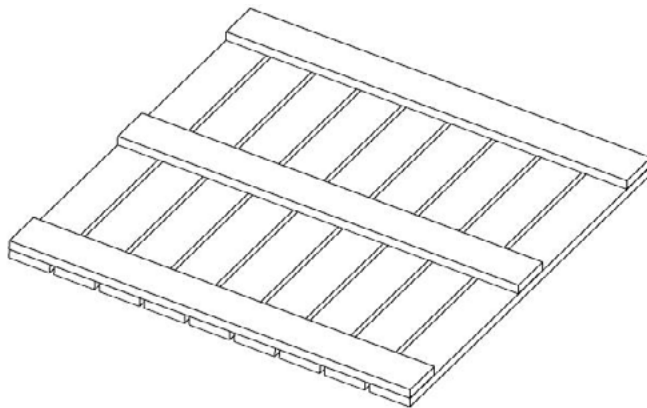

Stap 3:

Zet elke plank vast met twee schroeven van 4x35 per onderplank kruislings tegenover elkaar op ongeveer 2 cm uit de rand.

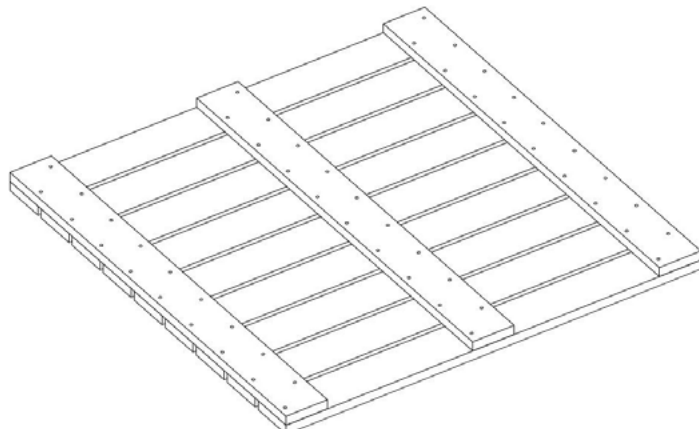

Stap 4:

Draai de vlonder om en leg deze op de gewenste plek op een vlakke ondergrond.

Met meerdere beachvlonders kun je vervolgens een losliggend terras leggen.

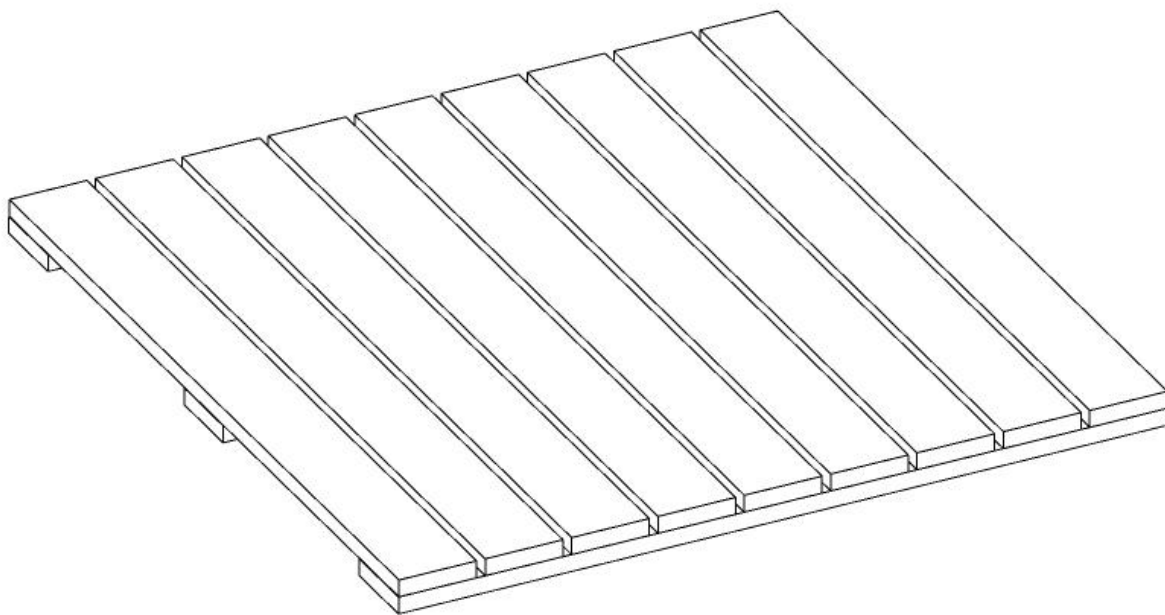

Wat dacht je van een **barkruk** en **statafel**?

Stap 1: Het zitvlak van de barkruk maken

Wanneer je planken van 9 cm breed gebruikt, kun je acht planken op 40 cm afkorten. Mocht je 14,5 cm brede planken hebben dan kun je zes planken van 43,5 cm afkorten. Mocht de berset voor buitengebruik bedoeld zijn, dan raden wij je aan om 1 à 2 mm tussenruimte aan te houden. Op de helft van de planken monteert je in verstek de andere helft van de planken. Deze monteert je met 4 x 30 mm schroeven, maar eerst voorboren met een 3 á 3,5 mm hardhout-boortje. Bij het gebruik van Garapa planken moet je schroeven hanteren die speciaal gemaakt zijn voor looizuurhoudend hout.

Stap 2: Het onderstel van de barkruk maken

Het onderstel van de barkruk bestaat uit vier staanders en acht planken. Voor de staanders gebruik je 4 x 6 cm balken met een lengte van 75 cm. Je legt de twee balken vanaf de buitenkant van de balken 40 cm (of 43 cm wanneer je gebruik maakt van 14,5 cm planken) uit elkaar. Daarop leg je horizontaal een plank. Om te zorgen dat jouw schroeven in een rechte lijn gemonteerd worden, kun je met een winkelhaak aftekenen waar de schroeven komen. Doe dit op 1/3 en 2/3 cm van de plank. Je tekent dit af op alle planken. Op 25 cm van de grond plaatst je een horizontale plank en bovenaan de balken. Laat de horizontale planken een plankdikte oversteken van de balk. Monteert eerst maar één schroef per kruising. Controleer met een winkelhaak of alle hoeken haaks zijn. Hierna kun je ook de tweede schroef per kruising vastzetten. Hiervan maak je er nog één. De twee delen kun je aan elkaar maken door horizontale planken te monteren aan de zijkant van de balken. Deze planken komen tegen de uitstekende deel van de planken. Hier monteert je twee schroeven per kruising.

Stap 3: Het zitvlak aan het onderstel monteren

Je monteert het zitvlak aan het onderstel met L-vormige hoekjes. Deze plaats je aan de onderkant van het zitvlak tegen de balken van het onderstel.

Stap 4: Het tafelblad maken

Bij 9 cm brede planken bestaat het tafelblad uit tien planken van 90 cm lang. Bij 14,5 brede planken kun je rekening houden met zes planken van 87 cm. Op de onderkant van het tafelblad maak je een omlijsting waarbij de hoeken in verstek gezaagd zijn. Aangezien het tafelblad een grotere overspanning heeft dan het zitvlak, kun je na het maken van het onderstel nog twee latten in het midden van de lijst monteren.

Stap 5: De zuil van de statafel maken

De zuil van de tafel bestaat uit vier panelen. Voor één paneel heb je vier planken nodig van 9 cm breed of drie planken van 14,5 cm. Deze kort je af op 110 cm. Vervolgens monteert je ze aan elkaar door een horizontale plank vast te schroeven op achterkant. Zorg ervoor dat de horizontale plank aan beide zijden een plankdikte korter is dan de gehele breedte van één paneel. Wanneer je vier panelen hebt gemaakt, kun je deze aan elkaar monteren door het paneel vast te schroeven aan de dwarsligger van het andere paneel. Hiervoor kun je 5 x 60 mm schroeven gebruiken. Aan twee tegenoverstaande panelen monteert je een horizontale balk aan de bovenkant. Hierop komt je tafelblad te liggen.

Stap 6: Het tafelblad om de zuil plaatsen

In stap 5 werd er aangegeven dat er nog twee latten in het midden van de lijst gemonteerd moeten worden. Om de afstand te bepalen meet je de afstand van het hart van de balk naar het hart van de tegenoverliggende balk van de zuil. Deze monteert je met twee schroeven per kruising. Hiervoor gebruik je de 4 x 30 mm schroeven.

Je kunt het tafelblad op de zuil leggen. Voordat je het tafelblad aan de zuil monteert, kun je eerst de onderkant van de tafel vanaf de zuil opmeten. Hierdoor weet je zeker dat het tafelblad in het midden ligt. Je schroeft de tafel vast via de onderkant van de balk van de zuil. Hiervoor kun je 5 x 70 mm schroeven gebruiken.

Stap 7: De afwerking

Je kunt de onderkant van de zuil afwerken door vier planken horizontaal te monteren. Deze kun je in de breedte in verstek zagen voor een nette afwerking. Deze monteert je via de binnenkant van de zuil met 4 x 30 mm schroeven. Verder kun je de zijkanten van het tafelblad waar de kopse kanten van de planken uitkomen glad schuren met een schuurmachine.



Een zelfgemaakte **plantenbak!**

Materiaallijst

<i>Item 1:</i>	plank 2,1x7x50 cm.	poot	4x
<i>Item 2:</i>	plank 2,1x5x50 cm.	poot	4x
<i>Item 3:</i>	plank 2,1x14,5x60 cm.	zijkant	12x
<i>Item 4:</i>	lat 2,1x2x50 cm.	frame bodem	4x
<i>Item 5:</i>	plank 2,1x14,5x53 cm.	bodem	3x
<i>Item 6:</i>	plank 2,1x8x53 cm.	bodem	1x
<i>Item 7:</i>	plank 2,1x7x66/52	Afdekrand	4x

Stap 1:

Kort vier planken af op 50 cm en zaag hier *item 1*, *item 2*, en *item 4* uit door over de lengte te zagen. Schroef *item 1* en *item 2* op elkaar met schroeven van 4x35 mm zoals op afbeelding 1.

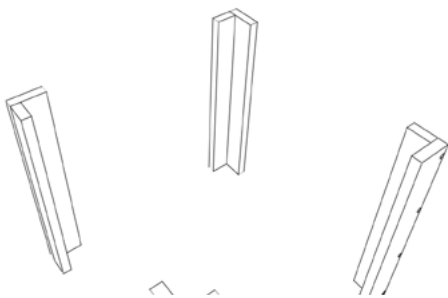

Stap 2:

Kort twaalf planken af op 60 cm (*item 3*) en schroef deze planken op de poten, vanaf de binnenkant, met schroeven van 4x35 mm zoals op afbeelding 2. Boor de schroeven voor met een boortje van 3 mm.

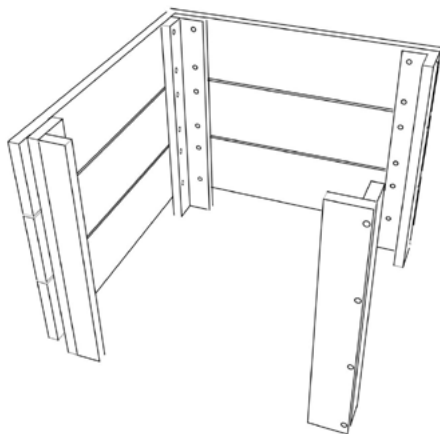

Stap 3:

Zorg dat de bak haaks staat op een vlakke ondergrond.

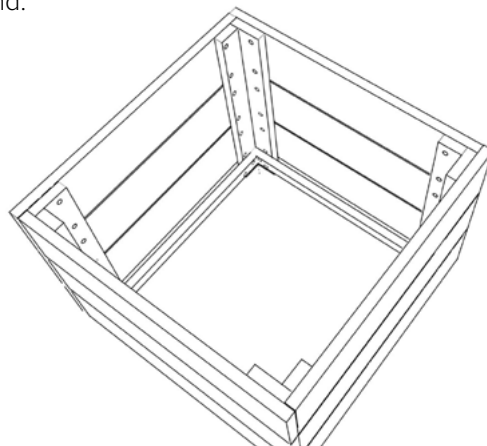

Stap 4:

Schroef *item 4* gelijk met de onderkant van de zijkant op de binnenkant van de poten zoals in afbeelding 4.

Stap 5:

Kort vier planken af op 53 cm en zaag één plank over de lengte (*item 5 en 6*). Schroef deze vast op *item 4* met schroeven van 4x35 mm. Boor eerst voor met een boortje van 3 mm.

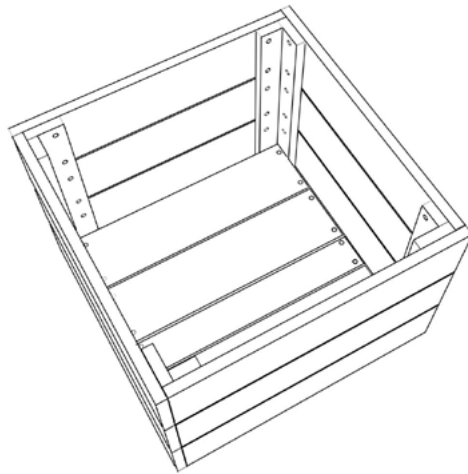
**Stap 6:**

Kort twee planken af op 66 cm en zaag over de lengte door midden. Zaag deze vervolgens in verstek (*item 7*). Schroef de afdekrand zoals in figuur 6 vast op de poten met schroeven van 4x35 mm. Boor deze voor met een boortje van 3 mm.



Maak (duurzaam!) een **compostbak**.

Stap 1: De voorbereiding

Voor deze compostbak wordt er gebruik gemaakt van planken van 80cm en 90cm. Zorg ervoor dat de planken naar de juiste maat zijn verzaagd. De 90cm planken worden gebruikt voor de hoekafwerking van de compostbak. Deze planken dienen doormidden gezaagd te worden.

Stap 2: Het maken van de zijpanelen

Per scherm worden er vijf planken in de hoogte gemonteerd met de groefzijde aan de voorkant. Het is belangrijk dat er voldoende ruimte tussen de planken zit. Hierbij kun je een tussenruimte aanhouden van twee à drie cm. Hiervoor kun je klosjes van drie cm gebruiken.

Voor de hoekafwerking wordt de gladde zijde aan de voorkant gebruikt. Leg de hoekplank gelijk met de onderste plank van het scherm. Je bevestigt de hoekplank met twee schroeven per horizontale plank. We raden aan om de planken eerst voor te boren. Op deze manier maak je twee schermen

Stap 3: De hoekafwerking inkorting

De hoekplank zal aan de bovenkant iets uitsteken. Je kunt ervoor kiezen om het uitstekende gedeelte in de grond te plaatsen, zodat de compostbak stevig staat. Je kunt ze ook afkorten met een handzaag.

Stap 4: Het maken van het achterpaneel

Bij het achterpaneel kun je dezelfde tussenruimte aanhouden als bij de zijwanden. De hoekplank laat je twee plankdiktes oversteken, zodat er ruimte is om de panelen met elkaar te verbinden.

Stap 5: De panelen verbinden

De panelen kun je verbinden door het uitstekende gedeelte van de hoekplank van het achterpaneel te schroeven aan de zijkant van de hoekplank van het zijpaneel. Hiervoor gebruik je drie schroeven per hoek.

Stap 6: Het maken van het voorpaneel

Je kunt ervoor kiezen om het paneel op dezelfde manier als het achterpaneel te maken. In dit voorbeeld kiezen we ervoor om een deel van het voorpaneel uitneembaar te maken. Je monteert dan alleen de onderste twee planken aan de hoekplanken. Dit deel monteert je op dezelfde manier als het achterpaneel.

Stap 7: Het maken van het uitneembaar paneel

Uit één plank kun je twee latten van vijf cm breed halen. Deze monteert je aan de gladde zijde van de drie horizontale planken. Voor de tussenruimte kun je weer het klosjes gebruiken. De lat wordt per plank twee keer vastgeschroefd.

Stap 8: De klosjes

Om te voorkomen dat het uitneembare deel naar achteren valt, kun je klosjes aan de binnenkant van de bak monteren. De klosjes moeten dezelfde afmeting hebben als de tussenruimte van de planken.



Ten slotte, voor een beetje **privacy**, maak je eigen **tuinscher**!

Stap 1

Leg 14 planken van 180 cm in een haaks vierkant met een tussenruimte van 4,2 cm

Stap 2

Verdeel op deze planken de 3 tussenklampen

Stap 3

Schroef de planken vast met schroeven van 4x30. Boor de schroeven voor met een boortje van 3 mm

Stap 4

Verdeel hier weer 13 planken op van 180 cm. Leg deze 6,5 cm uit de rand met een tussenafstand van 4,2 cm.

Stap 5

Schroef de planken vast met schroeven van 4x30. Boor de schroeven voor met een boortje van 3 mm

Stap 6

Plaats het scherm tussen de palen.



GADERO TV *Zelf een tuinscher* maken

